



GENERATEUR DE GAZ DE LABORATOIRE GENERATEUR D'HYDROGENE SERIE ND-H2 ET PAR-H2



Les générateurs d'hydrogène ND-H2 et PAR-H2 s'appuient sur la **toute dernière technologie membranaire (PEM)** pour la production électrolytique de l'hydrogène ultra pur. Le modèle ND-H2 fonctionne avec une cartouche dessiccante et le modèle PAR-H2 utilise un système de calendrier unique permettant à l'utilisateur de programmer la régénération de la colonne qui permet de sécher l'hydrogène et d'améliorer ainsi la pureté du gaz. Les générateurs ND-H2 et PAR-H2 sont idéals pour:

- Détecteur par ionisation de flamme (FID)
- Gaz vecteur pour GC et GC-MS
- Collisions en ICP-MS
- Remplissage de petites capacité d'H2 (piles à combustible)

Avantages

■ Productivité et résultats chromatographiques améliorés:

L'hydrogène comme gaz vecteur permet :

- des analyses plus rapides sans perte de résolution comparé à l'hélium.
- d'avoir des températures d'éluion plus basses et permet ainsi de rallonger la durée de vie de la colonne.
- de diminuer les durée d'analyses de 25% à 35% sans perte de résolution.

■ Amélioration de l'efficacité du laboratoire :

une alimentation en gaz d'une pureté garantie constante et ininterrompue, élimine les interruptions d'analyses requises pour changer les bouteilles.

■ Sécurité renforcée

Un petit volume interne limité (moins de 50 ml) permet l'utilisation de générateurs de gaz là où l'utilisation de bouteilles est risqué ou interdite.

Une technologie très sécurisante mais à l'arrêt le système en cas de fuite interne ou externe.

■ Appareil compact et ergonomique, installation et utilisation simple

installation possible dans le laboratoire, sur ou sous une paillasse, éliminant ainsi les longs tuyaux de raccordement aux bouteilles placées ailleurs.

Caractéristiques

- Débits disponibles :

ND-H2 : 100, 160, 250, 400, 500, 650 cc/min

PAR-H2 : 100, 160, 250, 400, 500, 650, 800, 900 cc/min

- Pureté :

ND-H2 > 99.9995%

PAR-H2 > 99.9999%

-Pression jusqu'à 12 bar, 16 bar sur demande

-Réservoir d'eau protégé et filtré

- Remplissage automatique du réservoir d'eau

- Chambre de séparation H2/eau contrôlée électroniquement breveté

- Ecran tactile LCD avec indication en temps réel: pression et débit d'H2, niveau et qualité d'eau et l'état du système avec auto-diagnostic de pannes

- Contrôle à distance sur PC de série via RS232 ou via RS485 pour un pilotage à distance grâce à un logiciel spécifique

- Options : Commande de contrôle à distance sans fil

Possibilité de travailler en mode parallèle



GENERATEUR DE GAZ DE LABORATOIRE

GENERATEUR D'HYDROGENE

SERIE ND-H2 ET PAR-H2

Principe de fonctionnement

Le générateur d'hydrogène produit de l'hydrogène par électrolyse d'eau distillée ou dé-ionisée > 10 M (seul liquide en contact avec la cellule).

Le procédé de dissociation électrolytique permet la décomposition de l'eau en dihydrogène et dioxygène. L'oxygène est éliminé vers l'air libre alors que l'hydrogène récupéré est traité pour être purifié pour une utilisation analytique.

Pas d'utilisation d'acides ou de solutions alcalines.

Les générateurs ND-H2 utilisent une cartouche dessiccante qui nécessite d'être changée si elle est saturée.

Les générateurs PAR-H2 utilisent un système de séchage sur 1 colonne qui peut être régénérée par l'utilisateur grâce à un système de calendrier de régénération programmable.

Un système exclusif permet de travailler en mode parallèle et de connecter jusqu'à 10 unités, permettant d'obtenir ainsi des débits allant jusqu'à 5 litres/min pour les systèmes ND-H2 et 9L/min pour les générateur PAR-H2.

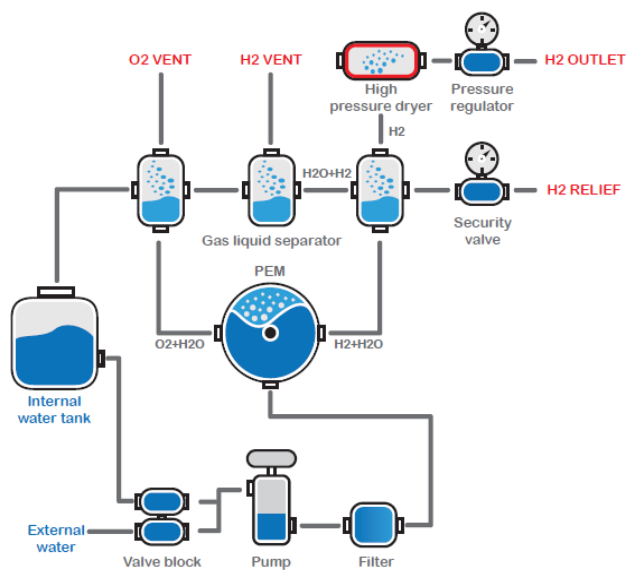

Specifications Techniques

Modèles	ND-H2-100	ND-H2-160	ND-H2-250	ND-H2-400	ND-H2-500	ND-H2-650		
	PAR-H2-100	PAR-H2-160	PAR-H2-250	PAR-H2-400	PAR-H2-500	PAR-H2-650	PAR-H2-800	PAR-H2-900
Débit H2 cc/min	100	160	250	400	500	650	800	900
Pureté	> 99.9995 pour série ND et > 99.9999% pour série PAR							
Pression	1 - 12 barg (16 barg sur demande)							
Sécheur H2	ND : cartouche dessiccante PAR : Séchage sur colonne simple avec régénération automatique programmable via un calendrier intelligent intégré							
Réservoir d'eau interne	2.3 litres avec remplissage automatique de série via réservoir d'eau externe							
Gamme de T° de fonctionnement	de 5°C à 35°C							
Ecran	Resolution 128x64—écran tactile avec menu simple d'utilisation							
De série	- Port de communication : RS-232, RS-485, USB, LAN							
Options	- Commande de contrôle à distance sans fil - Possibilité de travailler en mode parallèle							
Qualité d'eau	déionisée ou distillée > 10MΩ							
Dimensions (L x H x P)	30x43x43 cm							
Connexion de sortie	1/8 Swagelock							
Poids	de 17 à 20kg en fonction du modèle							
Consommation électrique	de 70 VA à 310 VA en fonction du modèle							
Certification	CE							